

SÉRIE PRO380

Collecteur d'eau d'égout Simplex

Liberty Pumps®

Une entreprise familiale avec participation des employés

Sortie d'évacuation de 2 po

Collecteur de grande capacité
Conception en profondeur

Caractéristiques

- Couvercle d'accès séparé
- Système de flotteur QuickTree^{MD} permettant un retrait facile des flotteurs sans tirer la pompe
- Bassin profond de 24 po pour faciliter l'enfouissement dans des conditions de sol difficiles.
- Grande capacité de 155 l (41 gal)
- Collier antiflottaison
- Limiteurs de couple moulés
- Poignées entièrement moulées
- Technologie scellante unique intégrée pour l'introduction des cordons
- Couvercles scellables intégraux en caoutchouc



Expédié avec un couvercle transparent



Le couvercle transparent jetable protège le système durant les travaux d'installation et de maçonnerie.

Brevet : Consultez le
LibertyPumps.com/patents

Pro380

QuickTree® Technology



innovate. evolve.

Série Pro380

Caractéristiques

- La technologie QuickTree^{MD} permet un accès facile aux flotteurs pour les retirer sans interférer avec la pompe ou la plomberie
- Joints en caoutchouc intégrés fixés de manière permanente au couvercle
- Technologie scellante unique pour l'introduction des cordons intégrée dans le couvercle d'inspection
- Conception de bassin profond (24 po) pour faciliter l'installation dans les sols difficiles ou rocheux
- Grande capacité de 155 l (41 gal) pour cycles de pompage longue durée
- Limiteurs de couple moulés intégralement qui maintiennent la pompe en place
- Collier antiflottage moulé intégralement
- Construction durable en polyéthylène
- Complètement assemblé

Données sur les dimensions

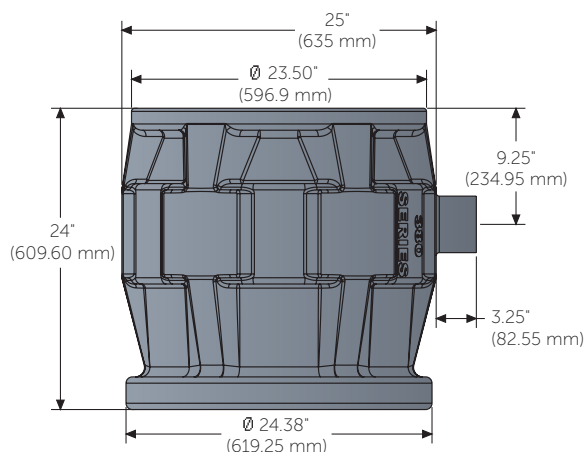

Technologie QuickTree[®]

Joints intégraux en caoutchouc

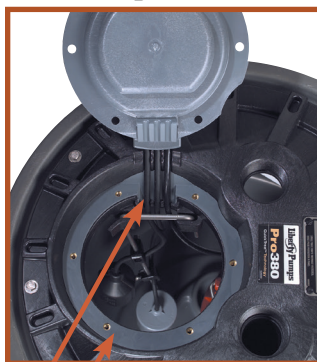

Technologie scellante unique intégrée pour l'introduction des cordons de la pompe/ alarme et du joint d'étanchéité permanent en caoutchouc du couvercle d'inspection.

Brevet : Consultez le LibertyPumps.com/patents

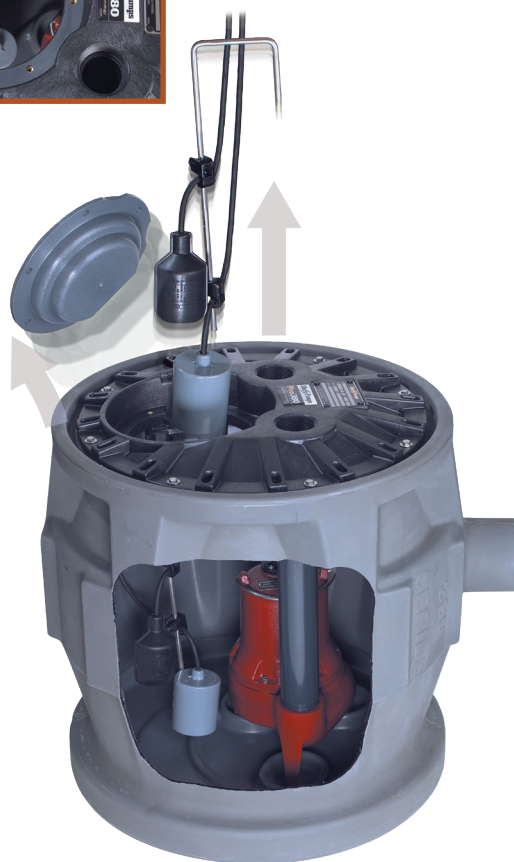

Modèles

MODÈLE	HP	VOLTS	PHASE	AMPÈRES	ÉVACUATION	POIDS
P382LE41	4/10	115	1	12	51 mm (2 po)	60 lb
P382LE41V	4/10	115	1	12	51 mm (2 po)	60 lb
P382LE51	1/2	115	1	12	51 mm (2 po)	64 lb
P382LE51V	1/2	115	1	12	51 mm (2 po)	64 lb
P382LE52	1/2	208—230	1	6,8	51 mm (2 po)	63 lb
P382LE71	3/4	115	1	12	51 mm (2 po)	83 lb
P382LE72	3/4	208—230	1	6	51 mm (2 po)	83 lb
P382LE102*	1	208—230	1	8	51 mm (2 po)	86 lb
P382LEH102*	1	208—230	1	12	51 mm (2 po)	86 lb

Pour les dispositifs d'évacuation de 3 po, changez le numéro de modèle de 382 à 383. EXEMPLE : P383LE41

Modèles V = interrupteur à flotteur vertical. Tous les autres modèles sont des interrupteurs à flotteur grand-angle.

Voir la documentation propre à la série LE pour tous les renseignements sur les performances de la pompe et les spécifications techniques

* Applications à tête élevée seulement. Consulter le fabricant pour déterminer la taille de la pompe qui convient.

Pour les modèles à évacuation latérale, voir la documentation de la série Pro380 SD.

Série Pro380 24 x 24 po – 41 gallons

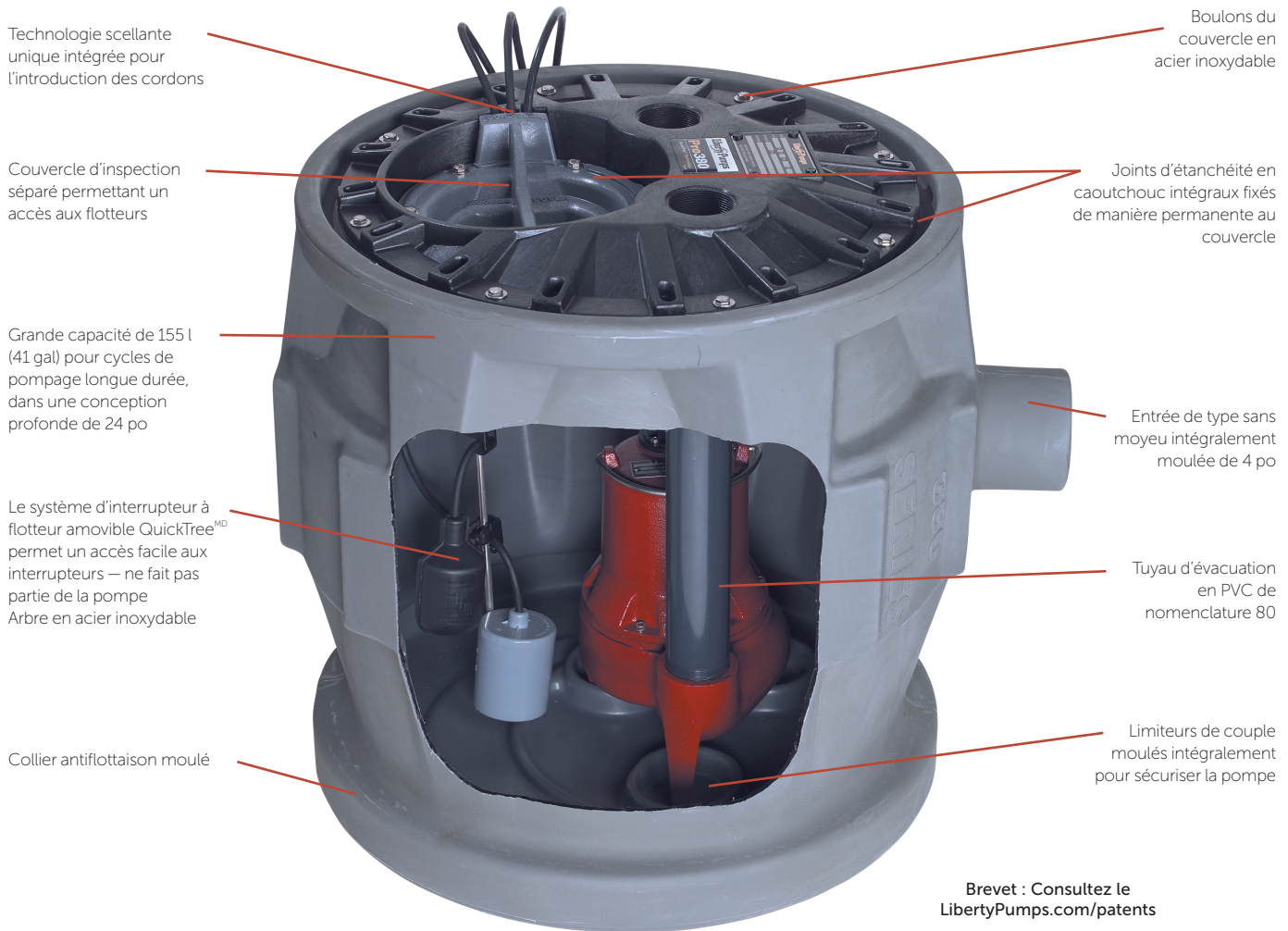

Brevet : Consultez le LibertyPumps.com/patents

Série P380XL - Bassins conformes à la norme IAPMO

Les bassins **PRO380XL** sont précisément conçus pour réussir les tests pertinents et sont conformes à la norme IAPMO.

La **série P380XL** possède toutes les mêmes caractéristiques que le modèle P380 standard, à l'exception d'un couvercle à 16 boulons.

Pour la commande, vous n'avez qu'à ajouter un X à n'importe quel système P380 standard.

Exemple :
P382XLE41



Trousse QuickTree^{MD}

Commandez une pompe de la série LE avec sa trousse et son manuel QuickTree^{MD}.



La trousse QuickTree[®] est disponible avec une tige, un flotteur de pompe et des colliers en acier inoxydable prémontés.

Besoin d'installer une pompe Liberty Pumps dans un bassin Pro380 vide? Pas de problème! Les trousse QuickTree^{MD} facilitent l'ajout d'une pompe! Vous n'avez qu'à installer une pompe manuelle de la série LE et une trousse QuickTree^{MD} correspondante. Les trousse comprennent un arbre interrupteur à flotteur en acier inoxydable, un interrupteur à flotteur de pompe prémonté et un collier supplémentaire pour un interrupteur à flotteur d'alarme. Suspendez le QuickTree^{MD} de son support sous le couvercle d'accès et le tour est joué.

MODÈLE	DESCRIPTION
QT380-115-10	QuickTree ^{MD} pour Pro380, 115 V, cordon de 10 pi
QT380-115-25	QuickTree ^{MD} pour Pro380, 115 V, cordon de 25 pi
QT380-230-10	QuickTree ^{MD} pour Pro380, 230 V, cordon de 10 pi
QT380-230-25	QuickTree ^{MD} pour Pro380, 230 V, cordon de 25 pi

Série Pro380

Tuyau d'élévation facultatif

Compatible avec les systèmes des séries Pro370 et Pro380

Le tuyau d'élévation permet d'enterrer le système jusqu'à une profondeur maximale de 18 po sous le sol.

Un compartiment adapté aux branchements électriques de toutes vos pompes et aux raccordements des conduites, hors de vue et sous le sol. Le tuyau d'élévation se glisse simplement sur le système étanche. Le couvercle est maintenu en place par 4 boulons en acier inoxydable et est doté d'un système de verrouillage rotatif avec possibilité d'utiliser un cadenas pour prévenir tout usage non désiré.

Caractéristiques

Poids : 28 lb (tuyau d'élévation et couvercle)

Hauteur du tuyau d'élévation : 18 3/4 po

Hauteur totale avec le couvercle : 20 1/2 po

Diamètre : 32 po

MODÈLE	DESCRIPTION
AR18	Tuyau d'élévation d'accès
AC18	Couvercle du tuyau d'élévation d'accès (vert environnemental)
ARC18	Trousse, tuyau d'élévation d'accès avec couvercle
ARCKIT115	Trousse, tuyau d'élévation d'accès avec couvercle et accessoires d'installation de 2 po - 115 V
ARCKIT230	Trousse, tuyau d'élévation d'accès avec couvercle et accessoires d'installation de 2 po - 230 V
IKIT2-115	Trousse d'installation de 2 po - 115 V
IKIT2-230	Trousse d'installation de 2 po - 230 V



Les trousse d'installation Liberty Pumps comprennent tous les composants nécessaires à une installation professionnelle à l'intérieur du tuyau d'élévation. La trousse comprend : boîtier de câblage et quincaillerie de la série JB, clapet antiretour avec dispositif de déconnexion, raccord et coudes (tuyauterie en PVC non incluse). Trousse disponibles pour tuyau d'évacuation et d'évent de 2 po seulement.

Système à alarme de la série Pro380

Grâce à l'option d'alarme posée en usine, vous aurez maintenant l'assurance d'une alerte préventive en cas d'un problème majeur! Nous faisons tout le travail à votre place en installant l'interrupteur à flotteur de l'alarme dans le bassin au bon niveau – il n'est même pas nécessaire d'ouvrir le couvercle. Il suffit de monter le panneau d'alarme à l'endroit souhaité, de le brancher à une source d'électricité et de connecter les fils de l'interrupteur à flotteur de l'alarme. Offert avec quatre différentes options d'alarme pour un usage intérieur, extérieur et sans fil.

Comment passer une commande

MODÈLE À ALARME	DESCRIPTION	CORDON POUR L'INTERRUPTEUR À FLOTEUR	AJOUTER UN SUFFIXE	EXEMPLE DE COMMANDE
ALM-2	Alarme intérieure standard	11 m (20 pi)	/A2	P382LE41/A2
ALM-2-1	Alarme intérieure standard	11 m (10 pi)	/A21	P382LE41/A21
ALM-2-EYE	Modèles NightEye ^{MD} sans fil disponible	11 m (20 pi)	/A2-EYE	P382LE41/A2-EYE
ALM-2W	Modèle standard homologué pour l'extérieur	11 m (20 pi)	/A2W	P382LE41/A2W

L'interrupteur à flotteur de l'alarme est préconfiguré au niveau approprié dans le bassin. Panneau d'alarme inclus avec l'unité. Voir la documentation de l'alarme pour tous les détails à son sujet.

Les caractéristiques sont sujettes à modifications sans préavis.

Copyright © Liberty Pumps, Inc. 2023 Tous droits réservés. LLIT003800-R03/23

Liberty Pumps
NightEye[®]
 Wireless Enabled Alarm
AVAILABLE

Image du modèle ALM-2-EYE

Brevet : Consultez le LibertyPumps.com/patents



Appli GRATUITE télécharger



Liberty Pumps - 7000 Apple Tree Avenue - Bergen, New York 14416
 Téléphone 800-543-2550 - Fax 585-494-1839 - www.LibertyPumps.com