

Manuell betätigtes 2-Wege Membranventil



- Leichtes Rohrumformgehäuse
- Durchflussoptimiertes Gehäuse aus Edelstahl
- Totraumfrei
- Einfach zu schweißen

Typ 3233 kombinierbar mit



Typ 2031

Rohrumformgehäuse



Typ 8041

Elektromagnetischer Durchflussmesser



Typ 8801

ELEMENT On/Off System

Das manuellgesteuerte Membranventil besteht aus einem pneumatischen Kolbenantrieb, einer Membran und einem 2-Wege-Rohrumformgehäuse.

Bürkerts patentierte Innenhochdruckumformung ermöglicht die Fertigung eines Strömungsoptimierten Ventilgehäuses aus Edelstahl mit hoher Oberflächenqualität. Ein lasergeschweißter Flansch garantiert Robustheit und hygienisches Design.

Der zuverlässige Antrieb ist aus PPS, einem sehr widerstandsfähigen Kunststoff, hergestellt. Die verschiedenen Bürkert-Membranen sind für eine hohe Lebensdauer optimiert.

Membranventile mit Rohrgehäuse sind perfekt geeignet für die hygienische Verarbeitung in der Kosmetik-, Pharma- sowie Nahrungs- und Genussmittelindustrie. Sie sind tottraumfrei und die Reinigbarkeit ist nach EHEDG zertifiziert.



Technische Daten	
Leitungsanschlussgröße	DN08-50 (1/4" - 2")
Membrangröße	8-50
Leitungsanschlüsse Schweißstutzen	ASME BPE/DIN 11866 Reihe C DIN EN ISO 1127/ISO 4200/DIN11866 Reihe B DIN 11850 2/DIN 11866 Reihe A
Werkstoffe Gehäuse Antrieb (Handrad und Sockel) Dichtung	Edelstahl 316L / 1.4435 / BN2 PPS (Edelstahl auf Anfrage) EPDM (AB), PTFE/EPDM (EA), EPDM (AD), advanced PTFE/EPDM (EU), GYLON®/EPDM laminated (ER) und FKM (FF) auf Anfrage
Medien	Neutrale Gase und Flüssigkeiten, hochreine, sterile, aggressive oder abrasive Medien
Viskosität	bis zähflüssig
Oberflächengüten (Innenfläche) Elektropoliert	Ra ≤ 0,38 µm (ASME BPE SF4)
Mediumstemperatur EPDM (AB), PTFE/EPDM (EA) EPDM (AD), advanced PTFE/EPDM (EU) GYLON®/EPDM laminated (ER) FKM (FF)	-10 bis +130 °C (Dampfsterilisation +140 °C für 60 min) -5 bis +143 °C (Dampfsterilisation +150 °C für 60 min) -5 bis +130 °C (Dampfsterilisation +140 °C für 60 min) 0 bis +130 °C (nicht für Dampf empfohlen)
Umgebungstemperatur	Bis +130°C (kurzzeitig bis +150 °C)
Einbaulage	beliebig, vorzugsweise Antrieb nach oben
Optionen	Sperrfunktion

Technische Daten, Fortsetzung

Leitungsanschlussgröße		Membrangröße	Max. Betriebsdruck [bar]	Kv-Wert [m³/h]		
[mm]	[Zoll]			DIN EN ISO 1127 ISO 4200 DIN 11866 RB	DIN 11850 2 DIN 11866 RA	ASME BPE DIN 11866 RC
8	1/4"	8	10	2,1	-	-
10	3/8"	8	10	-	2,1	-
15	1/2"	8	10	-	-	2
		15	10	6,7	6,5	-
20	3/4"	15	10	-	6,5	6,5
		20	10	13	-	-
25	1"	20	10	-	14	12,5
		25	10	17,5	-	-
32	1 1/4"	25	10	-	20	-
		32	10	36	-	-
40	1 1/2"	32	10	-	35	30
		40	10	47	-	-
50	2"	40	10	-	44	40
		50	7/10 ¹⁾	70	-	-

Durchfluss: Kv-Wert Wasser [m³/h]: Messung bei +20 °C, 1 bar Druck am Ventileingang und freiem Auslauf.¹⁾ 10 bar mit Edelstahl Drehantrieb auf Anfrage

Druckangaben [bar]: Überdruck zum Atmosphärendruck

Einbaulage für Selbstentleerung

$\alpha = 15 \text{ bis } 30^\circ \text{ plus } 3^\circ \text{ bis } 5^\circ \text{ Neigung zur Rohrachse.}$
Die Ventilgehäuse sind auf beiden Seiten mit einer Markierung für die korrekte Einbaulage und eine damit optimale Entleerung gekennzeichnet.

Markierung für Selbstentleerungswinkel

Gehäusebeschriftung

Werkstoff: 1,4435 316L (VP)

Nenndruck: PN16 CWP150

Firmenlogo: bükert

Schmelznummer: XXXXXXXX

Leitungsanschluss & Rohrabmessung: XXXXXXXX / XXX / XXXXXXXX

Seriennummer (optional): -

Code Oberflächengüte / kundenspezifischer Text (optional): -

Zulassungen

Eignung für Lebensmittel / Sterilanwendungen



- Die Membranen aus den Werkstoffen EPDM, PTFE/EPDM und advanced PTFE/EPDM entsprechen in Ihrer Zusammensetzung dem *Code of Federal Regulations*, veröffentlicht durch die FDA (Food and Drug Administration, USA).



- Die Membranen aus den Werkstoffen EPDM, PTFE/EPDM und advanced PTFE/EPDM sind in Ihrer Zusammensetzung für die Anwendung mit Lebensmittel und Getränken (nach EG-Verordnung 1935/2004/EC)



- Das Membranventil mit Rohrumformgehäuse und EPDM oder PTFE wurde entsprechend den *Hygienic Equipment Design Criteria* der EHEDG geprüft.



- Das Membranventil zugelassen nach 3A auf Anfrage (3-A Sanitary Standards Symbol Administrative Council)

Werkstoffe

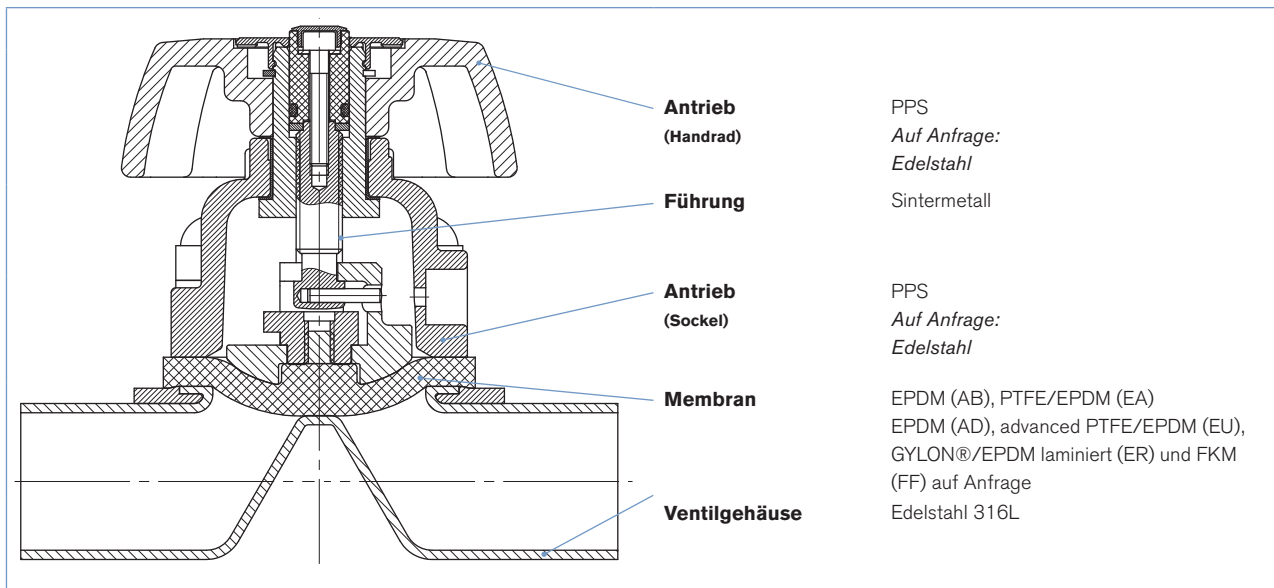

Abmessungen [mm]

Gehäuse mit Schweißstutzen

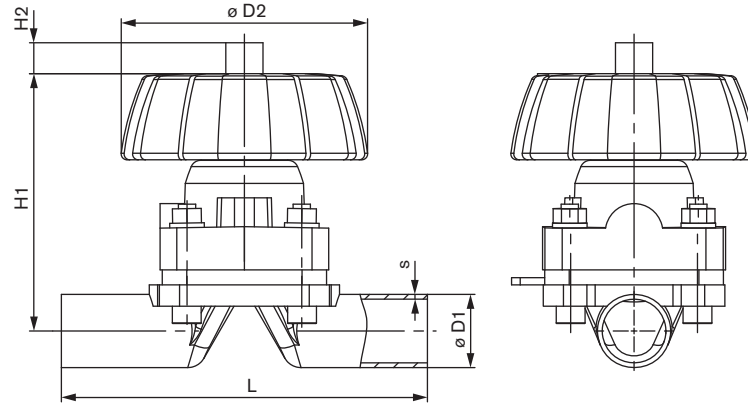

Leitungsanschlussgröße DN [mm]		Membrangröße [inch]	L	H1	H2	ØD2	ØD1	s
ASME BPE / DIN 11866 C								
1/2"	15	8	90	56	-	35	12,7	1,65
3/4"	20	15	117	83	7	80	19,1	1,65
1"	25	20	127	89	11	80	25,4	1,65
1 1/2"	40	32	159	113	19	114	38,1	1,65
2"	50	40	190	118	19	114	50,8	1,65
DIN EN ISO 1127 / ISO 4200 / DIN11866 B								
8	1/4"	8	90	56	-	35	13,5	1,6
15	1/2"	15	110	83	7	80	21,3	1,6
20	3/4"	20	119	91	11	80	26,6	1,6
25	1"	25	129	96	12	80	33,7	2,0
32	1 1/4"	32	148	116	19	114	42,4	2,0
40	1 1/2"	40	161	117	19	114	48,3	2,0
50	2"	50	192	133	25	114	60,3	2,0
DIN 11850 2 / DIN 11866 A								
10	3/8"	8	90	56	-	35	13	1,5
15	1/2"	15	110	83	7	80	19	1,5
20	3/4"	15	119	85	7	80	23	1,5
25	1"	20	129	95	11	80	29	1,5
32	1 1/4"	25	148	96	12	80	35	1,5
40	1 1/2"	32	161	115	19	114	41	1,5
50	2"	40	192	120	19	114	53	1,5

Bestelltabelle Rohrumformgehäuse Membranventil Typ 3233

Schweißstutzen ASME BPE/DIN 11866 Reihe C

PPS Handrad, elektropoliert Ra ≤ 0,38 µm und Abnahmeprüfzeugnis 3.1 nach EN-ISO 10204 (im Lieferumfang enthalten)

[mm]	Leitungs- anschluss- größe DN [Zoll]	Membrangröße	Kv-Wert Wasser [m³/h]	Max. Betriebsdruck [bar]	Bestell-Nr. EPDM (AB) Dichtungswerkstoff	Bestell-Nr. PTFE/EPDM (EA) Dichtungswerkstoff
15	1/2"	8	2	10	275 864	275 865
20	3/4"	15	6,5	10	275 866	275 867
25	1"	20	12,5	10	278 887	278 888
40	1 1/2"	32	30	10	278 889	278 890
50	2"	40	40	7	278 891	278 892

Schweißstutzen EN ISO 1127 / ISO 4200 / DIN 11866 Reihe B

PPS Handrad, elektropoliert Ra ≤ 0,38 µm und Abnahmeprüfzeugnis 3.1 nach EN-ISO 10204 (im Lieferumfang enthalten)

[mm]	Leitungs- anschluss- größe DN [Zoll]	Membrangröße	Kv-Wert Wasser [m³/h]	Max. Betriebsdruck [bar]	Bestell-Nr. EPDM (AB) Dichtungswerkstoff	Bestell-Nr. PTFE/EPDM (EA) Dichtungswerkstoff
8	1/4"	8	2,1	10	290 482	290 483
15	1/2"	15	6,7	10	290 487	290 488
20	3/4"	20	13	10	290 489	290 490
25	1"	25	17,5	10	290 491	290 492
32	1 1/4"	32	36	10	290 493	290 494
40	1 1/2"	40	47	10	290 495	290 497
50	2"	50	70	7	290 498	290 499

Schweißstutzen DIN 11866 A / DIN 11850 2

PPS Handrad, elektropoliert Ra ≤ 0,38 µm und Abnahmeprüfzeugnis 3.1 nach EN-ISO 10204 (im Lieferumfang enthalten)

[mm]	Leitungs- anschluss- größe DN [Zoll]	Membrangröße	Kv-Wert Wasser [m³/h]	Max. Betriebsdruck [bar]	Bestell-Nr. EPDM (AB) Dichtungswerkstoff	Bestell-Nr. PTFE/EPDM (EA) Dichtungswerkstoff
10	3/8"	8	2,1	10	290 468	290 469
15	1/2"	15	6,5	10	290 470	290 471
20	3/4"	15	6,5	10	290 472	290 473
25	1"	20	14	10	290 474	290 475
32	1 1/4"	25	20	10	290 476	290 477
40	1 1/2"	32	35	10	290 478	290 479
50	2"	40	44	7	290 480	290 481

Weitere Ausführungen auf Anfrage



Werkstoffe

Membrane für Dampfsterilisation EPDM (AD), advanced PTFE/EPDM (EU) und GYLON®/EPDM laminated (ER)
Handrad und Haube aus Edelstahl

Rohrumformgehäuse Membranventil – Angebotsanfrage

Hinweis
Sie können die Felder direkt in der Datei ausfüllen, bevor Sie das Formular ausdrucken.

▶ Bitte ausfüllen und mit Ihrer Anfrage oder Bestellung an Ihr zuständiges Bürkert-Vertriebs-Center senden*

Firma:	Ansprechpartner:
Kunden-Nr.:	Abteilung:
Strasse:	Tel./Fax:
PLZ-Ort:	E-Mail:

= Mussfelder

Stückzahl

Liefertermin

Betriebsdaten

Rohrleitung DN PN

Rohrwerkstoff

Prozessmedium

Zustand Medium Flüssigkeit Dampf Gas

	Standard	Einheit
<input checked="" type="checkbox"/> Durchfluss (Q, Q _N , W) ¹⁾	<input type="text"/>	<input type="text"/>
<input checked="" type="checkbox"/> Temperatur am Ventileingang	<input type="text"/>	<input type="text"/>
<input checked="" type="checkbox"/> Absolutdruck am Ventileingang	<input type="text"/>	<input type="text"/>
Dampfsterilisation	Temperatur	<input type="text"/>

¹⁾ Standardeinheiten: Flüssigkeit Q = m³/h; Dampf W = kg/h; Gas Q_N = Nm³/h

Ventildaten

Membrangröße (Nennweite) DN

Anschluss Schweißstutzen

Anschluss gemäss Standard ASME BPE/DIN 11866 Reihe C DIN 11850 2/DIN 11866 Reihe A
 DIN EN ISO 1127/ISO 4200/DIN 11866 Reihe B

Oberflächengüten Elektropoliert Ra ≤ 0,38 µm

Bestellnummer (falls bekannt):

Zertifikate

<input type="checkbox"/> Werkzeugezeugnis 2.2 nach EN-ISO 10204 (Bestell-Nr. 803 722)	<input type="checkbox"/> EHEDG - TYP EL-CLASS I
<input type="checkbox"/> Abnahmeprüfzeugnis 3.1 nach EN-ISO 10204 (im Lieferumfang enthalten)	<input type="checkbox"/> Lebensmittel & Getränken (nach EG-Verordnung 1935/2004/EC)
<input type="checkbox"/> Konformitätszertifizierung für Oberflächengüte DIN4762-DIN4768-ISO/4287/1 (Bestell-Nr. 804 175)	<input type="checkbox"/> Bescheinigung nach FDA und USP
<input type="checkbox"/> Konformitätszertifizierung für Beiz- und Elektropolierprozesse (Bestell-Nr. 444 900)	

Bemerkungen

Klicken Sie bitte hier, um die für Sie zuständige Bürkert Niederlassung in Ihrer Nähe zu finden →

www.burkert.com

Bei speziellen Anforderungen beraten wir Sie gerne

Änderungen vorbehalten.
© Christian Bürkert GmbH & Co. KG

1607/1_DE-de_00897292

DTS 1000261828 DE Version: A Status: RL (released | freigegeben | valide) printed: 22.09.2017