

Manuel d'Installation

4617000L

Séries LowPro

Systeme d'égout pour espace restreint

Modèles

LowPro41LP

4/10 hp, 115V

LowPro51LP

1/2 hp, 115V

LowPro52LP

1/2 hp, 230V











Caractéristiques



- Entièrement assemblé à l'usine
- Pompe à eaux usées avec tolérance aux solides jusqu'à 5,08 cm (2 po)

Table des matières

Mesures de sécurité	3 FR
Renseignements généraux	4 FR
Caractéristiques du modèle	4 FR
Inspection et entreposage	4 FR
Conception de pompe	5 FR
Considérations	5 FR
Données sur les dimensions	6 FR
Installation	6 FR
Exemples d'illustrations	7 FR
Entretien et dépannage	7 FR
Garantie	10 FR

Consignes de sécurité

	Ce symbole d'alerte de sécurité est utilisé dans le manuel et sur la pompe pour signaler un risque éventuel de blessures graves ou mortelles.
	Ce symbole d'alerte de sécurité identifie le risque de choc électrique . Il est accompagné d'instructions destinées à minimiser le risque éventuel de choc électrique.
	Ce symbole d'alerte de sécurité identifie le risque d'incendie . Il est accompagné d'instructions destinées à minimiser les risques éventuels d'incendie.
	Ce symbole d'alerte de sécurité identifie le risque de blessures graves ou mortelles . Il est accompagné d'instructions destinées à minimiser les risques éventuels de blessures graves ou mortelles.
	Il met en garde contre les dangers qui, s'ils sont négligés, vont entraîner des blessures graves ou mortelles.
	Il met en garde contre les dangers qui, s'ils sont négligés, pourraient entraîner des blessures graves ou mortelles.
	Il met en garde contre les dangers qui, s'ils sont négligés, peuvent entraîner des blessures légères ou moyennes.
	Signale une instruction importante liée à la pompe. Le non-respect de ces instructions peut entraîner une défaillance de la pompe ou des dommages matériels.

	Lire tous les manuels fournis avant d'utiliser le système de pompe. Suivre l'ensemble des consignes de sécurité décrites dans le (les) manuel(s) et celles qui apparaissent sur la pompe. Le non-respect de ces consignes pourrait entraîner des blessures graves ou mortelles.
	Message à l'installateur : le manuel doit demeurer auprès du propriétaire ou de l'opérateur/ responsable de l'entretien du système.
<p>Garder ce manuel à portée de main pour référence future.</p> <p>Pour obtenir un manuel de remplacement, visiter le site LibertyPumps.com, ou communiquer avec Liberty Pumps au 1-800-543-2550.</p> <p>Conserver le reçu de vente daté pour la garantie.</p>	<p>Enregistrer les informations de la plaque signalétique de la pompe:</p> <p>N° de modèle de pompe: _____</p> <p>N° de série de la pompe: _____</p> <p>Date de fabrication: _____</p> <p>Date d'installation: _____</p>

Mesures de sécurité

AVERTISSEMENT RISQUE DE CHOC ELECTRIQUE

- Un contact accidentel avec des pièces sous tension, des objets, du liquide ou de l'eau peut causer des blessures graves ou mortelles.
- Toujours déconnecter la pompe de la source d'alimentation avant d'essayer de réparer la pompe. Un choc électrique mortel pourrait se produire.
- La pompe doit être branchée dans une prise électrique convenablement mise à la terre avec disjoncteur de fuite de terre qui est conforme au code national de l'électricité et aux codes locaux en vigueur. Tout le câblage doit être effectué par personnel qualifié.
- Toutes les pratiques électriques et de sécurité doivent être conformes au Code national de l'électricité^{MC}, aux normes établies par la *Occupational Safety and Health Administration* (l'Administration de la sécurité et de la santé au travail) ou aux codes et ordonnances locaux applicables.
- La pompe doit être mise à la terre correctement à l'aide du conducteur de mise à la terre fourni. Ne pas contourner les fils de mise à la terre et ne pas retirer la broche de masse des fiches de branchement. Si le système de pompe n'est pas correctement mis à la terre, toutes les parties métalliques de la pompe et de son environnement pourraient être mises sous tension.
- Ne pas manipuler et ne pas débrancher la pompe avec les mains mouillées, en vous tenant sur une surface humide ou dans de l'eau à moins de porter un équipement de protection individuelle.
- Les connexions électriques submergées peuvent produire un courant électrique dans l'eau. Toujours porter des bottes diélectriques en caoutchouc et autres équipements de protection individuelle (EPI) en entretenant un système de pompe sous tension lorsqu'il y a de l'eau au sol. Ne pas circuler dans les endroits où le niveau d'eau est supérieur à la protection EPI ou si l'EPI n'est pas étanche.
- Ne pas soulever ni transporter une pompe par son cordon d'alimentation. Cela endommagera le cordon d'alimentation et pourrait exposer les fils sous tension électrique à l'intérieur du cordon d'alimentation.
- La prise d'alimentation électrique doit se trouver à la portée du cordon d'alimentation de la pompe et à au moins 4 pi (1,22 m) au-dessus du niveau du plancher dans le cas des installations sous le niveau du sol.
- N'utilisez pas ce produit pour les installations où les ouvriers peuvent entrer fréquemment en contact avec les liquides pompés (comme les piscines, les fontaines, les zones marines, etc.).
- Protéger le cordon d'alimentation de l'environnement. Les cordons d'alimentation et de commutation non protégés peuvent laisser l'eau traverser les extrémités et pénétrer dans les caissons de la pompe et des commutateurs, entraînant la mise sous tension de l'environnement.

AVERTISSEMENT RISQUE D'INCENDIE

- Ne pas utiliser de rallonge électrique pour alimenter le dispositif. Les rallonges peuvent surcharger à la fois les fils d'alimentation du dispositif et des rallonges électriques. Les fils surchargés peuvent devenir très chauds et prendre feu.
- Ce produit nécessite un circuit de dérivation dédié, correctement protégé par un fusible et mis à la terre, dimensionné pour répondre aux exigences de tension et d'intensité de courant électrique de la pompe, conformément aux informations apparaissant sur la plaque signalétique. Les fils de circuit de dérivation surchargés deviennent très chauds et peuvent prendre feu. Lorsqu'elles sont utilisées, les prises électriques doivent être des prises simples ayant les caractéristiques nominales appropriées.
- Ne pas utiliser ce produit avec ou près de liquides inflammables ou explosifs tels que l'essence, le mazout, le kérosène, etc. Des étincelles peuvent se produire si des éléments rotatifs à l'intérieur de la pompe heurtent un corps étranger. Les étincelles pourraient enflammer les liquides inflammables.
- Les systèmes d'égouts et d'effluents produisent et peuvent contenir des gaz inflammables et explosifs. Empêcher l'introduction d'objets étrangers dans le bassin car des étincelles pourraient enflammer ces gaz. Faites preuve de prudence en utilisant des outils et n'utilisez pas d'appareils électroniques ou ayez des circuits électriques sous tension dans ou autour des bassins, des couvercles ouverts et des événements.
- Cette pompe ne doit pas être installée dans un endroit classé dangereux selon la norme ANSI/NFPA 70 du NEC (code national de l'électricité).

AVERTISSEMENT RISQUE DE BLESSURE GRAVE OU DE MORT

- Ne pas modifier la pompe / le système de pompe de quelque façon que ce soit. Les modifications peuvent affecter les joints d'étanchéité, modifier la charge électrique de la pompe ou endommager la pompe et ses composants.
- Toutes les installations de pompes/systèmes de pompe doivent être conformes à tous les codes et ordonnances fédéraux, provinciaux et locaux applicables.
- Ne pas laisser les enfants jouer avec le système de pompe.
- Ne permettre à aucune personne non qualifiée d'être en contact avec ce système de pompe. Toute personne qui n'est pas consciente des dangers inhérents à ce dispositif, ou qui n'a pas lu ce manuel, peut facilement être blessée en manipulant ou en étant en contact avec ce système de pompe.
- Ventouse conforme au code local. Une ventilation adéquate des gaz d'égout et d'effluents atténue l'accumulation de gaz toxique et réduit le risque d'explosion et d'incendie de ces gaz inflammables.
- Porter des EPI adéquats pour travailler sur des pompes ou de la tuyauterie qui ont été exposées aux eaux usées. Les pompes d'assèchement et de puisard traitent souvent des matières qui peuvent transmettre des maladies au contact de la peau et d'autres tissus corporels.
- Ne pas retirer les étiquettes de la pompe ou de son cordon.

- Demeurer à l'écart des orifices d'aspiration et d'évacuation. Pour éviter toute blessure, ne jamais introduire les doigts dans la pompe pendant qu'il est connecté à une source d'alimentation.
- Ne pas utiliser ce produit pour pomper des liquides inflammables, explosifs ou corrosifs. Ne pas utiliser la pompe dans une atmosphère contenant des substances inflammables et/ou explosives au risque d'entraîner des blessures graves ou mortelles.
- Ce dispositif contient des produits chimiques reconnus par l'État de la Californie comme pouvant causer le cancer, des anomalies congénitales ou d'autres problèmes du système reproducteur. www.p65warnings.ca.gov.

AVIS

- ◆ Ne pas disposer de matériaux comme du solvant à peinture ou d'autres produits chimiques en les vidant dans l'avaloir, car ils peuvent attaquer chimiquement et endommager les composants de la pompe, causant éventuellement son mauvais fonctionnement ou sa défaillance.
- ◆ Ne pas utiliser ces pompes avec un liquide dont la température est supérieure à 140°F (60°C). Le pompage de liquides à des températures plus élevées peut entraîner une surchauffe et causer une panne de pompe.
- ◆ Ne jamais utiliser avec un système d'évent automatique ou mécanique.
- ◆ Ne pas laisser la pompe geler.
- ◆ Ne pas utiliser le système de pompage avec de la boue, du sable, du ciment, des hydrocarbures, de la graisse ou des produits chimiques. De telles substances peuvent endommager les composants mécaniques et entraîner un fonctionnement défectueux ou une défaillance de la pompe et du système de pompage. De plus, une inondation peut se produire si ces substances obstruent la pompe ou la tuyauterie.
- ◆ N'introduire aucun article de consommation autre que du papier toilette dans une pompe non broyeuse (assèchement, effluents, eaux usées) ou dans un système de pompe. Cela inclut, sans toutefois s'y limiter, les articles suivants : produits d'hygiène féminine, chiffons, essuie-tout, serviettes, fil de soie dentaire, tampons, serviettes sanitaires, etc. Ce type d'articles mettent la pompe sous tension et peuvent entraîner une défaillance de la pompe ou du système de pompe. De plus, cela crée un risque de blocage du tuyau d'évacuation.

Renseignements généraux

Avant de procéder à l'installation, lire attentivement ces instructions. Chaque pompe est testée individuellement en usine pour assurer un bon fonctionnement. Le fait de suivre ces directives à la lettre éliminera les risques de problèmes de fonctionnement et assurera des années de service sans soucis.

Indiquer le numéro de série de la pompe dans toute correspondance.

Les pompes sont homologuées CSA conformément aux normes CSA^{MD} et UL^{MD}.

Les pompes doivent être apportées dans une installation de réparation approuvée par Liberty Pumps. Aucun travail de réparation ne devrait être effectué au cours de la période de garantie avant d'avoir obtenu l'autorisation préalable du fabricant. Toute réparation sur le terrain non autorisée annule la garantie. Communiquer avec Liberty Pumps au 1 800 543-2550 pour connaître l'emplacement du centre de services le plus proche.

Caractéristiques du modèle

Pour obtenir la liste complète des modèles et leurs caractéristiques, consulter l'adresse : <http://www.LibertyPumps.com/About/Engineering-Specs>. La plaque signalétique de la pompe fournit un document comprenant des renseignements spécifiques à la pompe.

Inspection et entreposage

Inspection initiale

La pompe doit être inspectée immédiatement afin de s'assurer qu'aucun dommage ne s'est produit au cours de l'expédition.

1. Inspecter visuellement la pompe et toute pièce de rechange afin de s'assurer que celles-ci ne comportent aucun dommage.
2. Avant de jeter le matériel de calage, vérifier s'il ne s'y trouve pas des pièces.

Communiquer avec le service à la clientèle de Liberty Pumps pour signaler tout dommage ou toute pièce manquante.

Liste des pièces incluses :

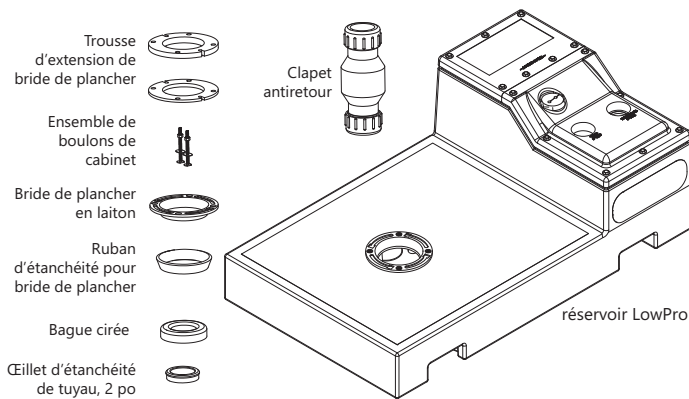

Entreposage avant utilisation

AVERTISSEMENT ⚡ RISQUE DE CHOC ELECTRIQUE

- Protéger le cordon d'alimentation de l'environnement. Les cordons d'alimentation et de commutation non protégés peuvent laisser l'eau traverser les extrémités et pénétrer dans les caissons de la pompe et des commutateurs, entraînant la mise sous tension de l'environnement.

AVIS

- ◆ Ne pas laisser la pompe geler.

LowPro systèmes sont expédiées de l'usine prêtes à être installées et utilisées. La système doit être entreposée si la station de pompage n'est pas complète.

S'il est nécessaire d'entreposer la pompe, celle-ci doit demeurer dans son contenant d'expédition. Elle doit être conservée dans un environnement propre, sec et dont la température est stable. Il faut couvrir la pompe et son contenant pour les protéger de l'eau, de la saleté, des vibrations, etc. Les extrémités du cordon doivent être protégées contre l'humidité.

Conception de pompe

En plus d'une toilette, le système LowPro à pompe déchiqueteuse est conçu pour recevoir les eaux usées de plusieurs appareils sanitaires, comme un évier, une douche ou une baignoire. Cependant, on ne peut y raccorder qu'une seule toilette.

Un couvercle est prévu pour accéder facilement au réservoir et à l'interrupteur sans perturber le tuyau d'évacuation ou d'évent.

La système LowPro est muni d'un jet de pulvérisation interne afin d'aider à défaire les amas solides et réduire les risques de blocage. En raison du volume limité d'eau utilisé lors de chaque cycle dans les systèmes de ce type, il faut éviter de jeter de grandes quantités de papier de toilette dans la cuvette à la fois, ni aucun papier renforcé, des serviettes hygiéniques ou d'autres corps étrangers dans le système LowPro.

Le système se met automatiquement en marche lorsqu'on actionne la chasse de la toilette ou qu'un accessoire évacue de l'eau. Il s'arrête automatiquement lorsque tout le contenu a été pompé. Cette période de fonctionnement varie selon le débit et la source.

Cordons

Les systèmes LowPro sont munis de deux cordons : l'un relié à l'interrupteur à flotteur et l'autre au moteur de la pompe. Le cordon de l'interrupteur à flotteur est muni d'un siamois (connecteur en série) permettant de brancher le cordon du moteur de la pompe sur son dos. Les deux cordons doivent être connectés en série pour un fonctionnement automatique.

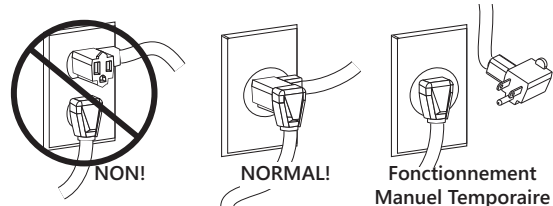

Ce système a pour but de permettre le fonctionnement manuel temporaire de la pompe. Pour permettre le fonctionnement manuel, ou en cas de défaillance de l'interrupteur à flotteur, le cordon de la pompe peut être séparé et branché dans la prise électrique, en contournant directement l'interrupteur.

Utilisation et entretien

Un nettoyage régulier maintiendra le LowPro en bon état de fonctionnement. L'extérieur de l'appareil peut être nettoyé avec un chiffon humide et des nettoyeurs ménagers ordinaires. Ne jamais vaporiser ou verser de l'eau ou des produits chimiques directement sur l'appareil.

Considérations

Le LowPro41LP peut être installé de manière autonome ou intégrée, afin de dissimuler le compartiment de la pompe et la tuyauterie. La section plateforme du réservoir est dimensionnée de manière à arriver exactement au niveau d'un faux plancher construit sur des 2 po x 6 po.

L'accès au compartiment de la pompe est nécessaire pour les installations intégrées. Pour pouvoir effectuer un entretien ultérieur, il est important de permettre l'accès à la pompe et au couvercle de l'interrupteur lorsque l'appareil est encastré dans un mur derrière la cuvette. Cela peut être accompli en plaçant cette partie du réservoir dans un placard, un évier utilitaire ou une autre pièce accessible.

Faire preuve de prudence lors de l'installation de murs ou de solives de planchers, afin d'éviter que des clous, vis ou autres objets pointus ne percent le réservoir en construisant le cadre.

Pour ajouter un évier ou une douche, un anneau d'étanchéité en caoutchouc adapté aux tuyaux en PVC 40 de 5,08 cm (2 po). Les douches doivent être surélevées pour permettre un écoulement gravitaire vers l'appareil.

Pour l'installation d'une laveuse, il est recommandé de prévoir son écoulement dans un bassin muni d'un filtre à charpie avant l'écoulement dans le LowPro. De plus, on doit retirer régulièrement le couvercle protecteur et déloger les charpies et résidus de l'interrupteur.

L'emplacement où le réservoir sera installé doit être au niveau.

Le réservoir contient trois zones texturées qui conviennent à l'installation d'un œillet à tuyaux en caoutchouc. **L'installation à l'extérieur de ces zones peut endommager les composants internes.**

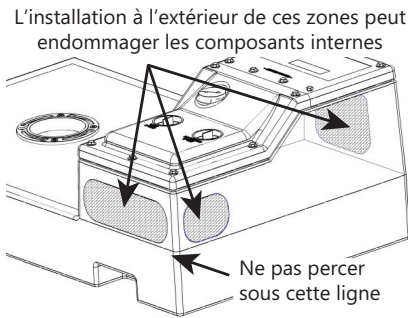

Données sur les dimensions

VUE DE HAUT

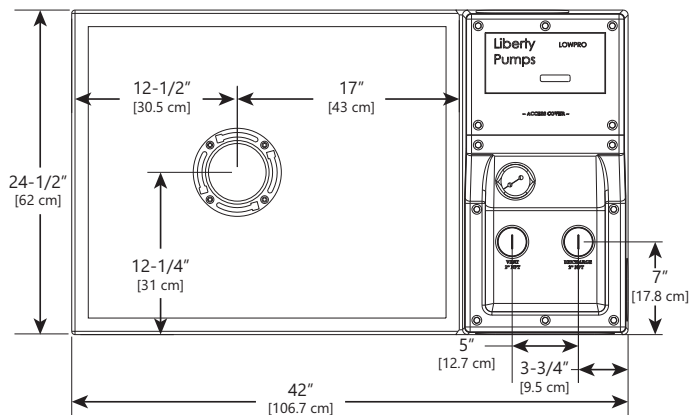

VUE DE CÔTÉ

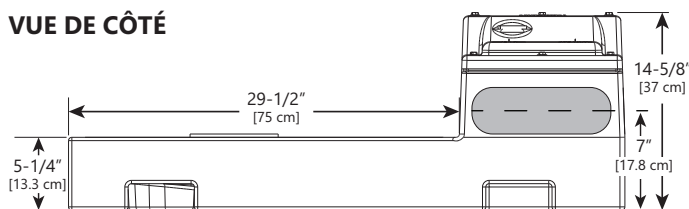

Installation

- Placer le réservoir à l'endroit où il sera installé et s'assurer qu'il est bien au niveau.
Utiliser du ciment hydraulique ou un matériau semblable pour mettre le plancher au niveau, si nécessaire.
- Déterminer quels sont les endroits les plus rapprochés et facilement accessibles pour raccorder les conduits d'évacuation et d'évent aux canalisations existantes. Prendre les mesures et déterminer quels raccords de plomberie et tuyaux sont nécessaires.
- On peut installer un tuyau de vidange de 2 po en PVC provenant d'autres installations (par ex. : un évier ou une douche) en utilisant un œillet à tuyaux en caoutchouc (fourni).

Déterminer le meilleur endroit où le tuyau de vidange doit pénétrer dans le réservoir en s'assurant qu'il se trouve dans la zone texturée identifiée de la chambre de la pompe. **Ne pas percer en-dessous ou à l'extérieur des zones texturées.** S'assurer que les tuyaux de vidange sont installés de manière à permettre l'écoulement par gravité vers le système. Lors du raccordement d'une douche, s'assurer qu'elle est assez élevée pour permettre une interception et un écoulement adéquats.

- Percer un trou de 7,6 cm (3 po) et insérer l'œillet. Faire glisser le tuyau d'évacuation de 2 po dans l'œillet à tuyau, en lubrifiant le tuyau de manière à faciliter l'installation.
- Installer un tuyau de PVC de 2 po aux raccords d'évacuation identifiés.

Raccordements filetés au réservoir RESSERRER À LA MAIN SEULEMENT. Utiliser du ruban d'étanchéité pour sceller les filets.

- Fixer le clapet antiretour de 2 po au tuyau d'évacuation le plus près possible du réservoir. S'assurer que les flèches qui se trouvent sur le clapet antiretour pointent vers le haut, dans la direction opposée de la pompe.

Ne pas installer de tuyau d'évacuation d'une dimension inférieure à 5 cm (2 po).

- Compléter le raccordement du tuyau d'évacuation au tuyau d'égout de la maison le plus directement possible.
- Installer un tuyau d'évent de 2 po dans l'orifice de ventilation sur le couvercle.
- Raccorder le tuyau d'évent à la canalisation de ventilation de la maison ou directement à l'air libre. Le dispositif de ventilation de l'appareil doit déboucher à l'air libre, selon les recommandations des codes de plomberie nationaux ou locaux.

Ne jamais utiliser avec un système d'évent automatique ou mécanique.

- S'il n'est pas prévu d'installer un plancher fini par-dessus le système de réservoir LowPro, sauter les étapes 11 à 13 et reprendre l'installation à l'étape 14.
- La dimension intérieure de l'ouverture brute nécessaire à cette installation, à l'aide de solives de plancher 2 po X 6 po standard, variera en fonction de l'installation comme telle et de l'orientation du réservoir. La dimension intérieure de l'ouverture brute nécessaire pour contenir entièrement le réservoir LowPro est de 107 cm X 62 cm (42 po X 24½ po). Voir **Données sur les dimensions**.
- Mesurer l'épaisseur du plancher fini et déterminer le nombre de coussinets de bride de plancher nécessaires pour amener la bride de plancher au niveau du plancher fini.

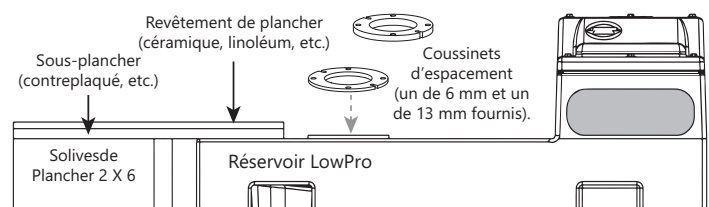

13. Installer la quantité nécessaire de coussinets de plastique pour bride de plancher sur la bride de plancher en laiton. **Le joint d'étanchéité en mousse sur le(s) coussinet(s) doit être orienté vers le bas.** Le(s) coussinet(s) ne sont pas fixés à la bride de plancher, alors il faut faire attention de ne pas le(s) déplacer lors de l'installation de la cuvette.
14. Installer l'anneau d'étanchéité ciré fourni sur la cuvette en suivant les directives incluses avec la cuvette.
15. Installer la cuvette sur la bride de plancher en suivant les directives incluses avec la toilette.
16. Raccorder la canalisation d'alimentation en eau à la toilette.
17. Ouvrir l'arrivée d'eau et remplir le réservoir de la toilette.
18. Vérifier la présence de fuites. Actionner la chasse d'eau à plusieurs reprises afin de permettre à la pompe de compléter son cycle et ainsi s'assurer de son bon fonctionnement.

Exemples d'illustrations

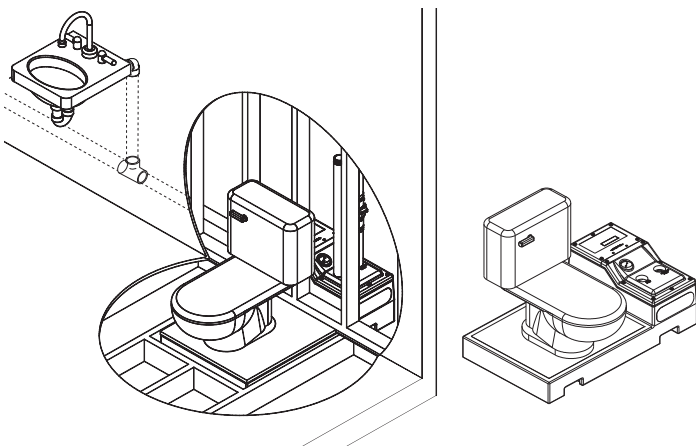

Figure 1. Installation type avec finition et Orientation facultative de la cuvette

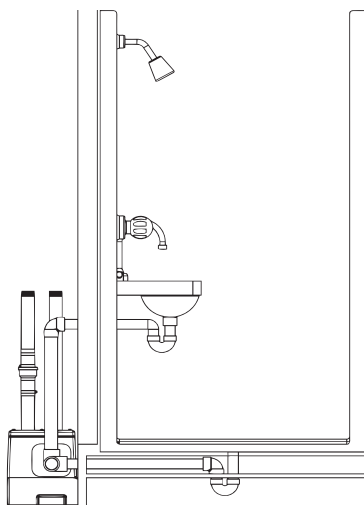

Figure 2. Vue latérale d'une douche surélevée

Entretien et dépannage



AVERTISSEMENT **RISQUE D'INCENDIE**

- Un contact accidentel avec des pièces sous tension, des objets, du liquide ou de l'eau peut causer des blessures graves ou mortelles.
- Toujours déconnecter la pompe de la source d'alimentation avant d'essayer de réparer la pompe. Un choc électrique mortel pourrait se produire.

Entretien

Le système LowPro ne nécessite aucun entretien de routine. L'extérieur de l'appareil peut être nettoyé avec un chiffon humide et des nettoyants ménagers ordinaires. Ne jamais vaporiser ou verser de l'eau ou des produits chimiques directement sur l'appareil.

Si une machine à laver est connectée, on doit retirer régulièrement le couvercle protecteur et déloger les charpies et résidus de l'interrupteur.

Réglage de l'interrupteur à flotteur

Consulter le schéma pour régler l'interrupteur à flotteur. La pompe doit se mettre en marche lorsque la profondeur des matières à pomper est d'environ 10 mm (4 po) et continuer à fonctionner jusqu'à ce qu'elle atteigne 7 mm (3 po). Pour régler l'interrupteur à flotteur, retirer le couvercle d'accès et soulever l'interrupteur à flotteur pour le retirer du réservoir. Après l'avoir réglé selon les longueurs illustrées ci-dessus, remettre l'interrupteur à flotteur en plaçant le cordon entre les deux protubérances. Remettre le couvercle d'accès en place sur le réservoir.

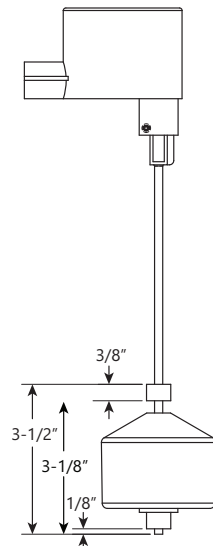

Dépannage

Aucun travail de réparation ne doit être effectué au cours de la période de garantie avant d'avoir obtenu l'autorisation préalable du fabricant. Tout manquement à cette exigence peut annuler la garantie.

Liberty Pumps, Inc. n'assume aucune responsabilité pour les dommages ou les blessures dus au démontage sur le terrain. Le démontage, autre que celui effectué dans une installation de réparation de moteur approuvé par Liberty Pumps ou ses centres de services agréés, annule automatiquement la garantie.

Les problèmes et le mauvais fonctionnement des toilettes doivent être signalés au fabricant de la cuvette, des instructions d'installation et des instructions de dépannage.

Tableau 1. Matrice de dépannage

Problème	Cause possible	Mesure correctrice
La pompe ne démarre pas.	Disjoncteur déclenché, disjoncteur de fuite de terre déclenché, fusible grillé ou autre interruption de courant.	Réinitialiser le disjoncteur déclenché, réinitialiser le disjoncteur de fuite de terre, remplacer le fusible grillé par un fusible de taille appropriée, vérifier que l'unité est correctement branchée, rechercher la cause de l'interruption du courant.
	Interrupteur incapable de passer à la position POMPE EN MARCHÉ en raison d'interférences dans le bassin ou d'autres obstructions.	Placer la pompe ou l'interrupteur de manière à ce que le dégagement soit suffisant pour bien fonctionner.
	Niveau de liquide insuffisant.	Assurez-vous que le niveau de liquide peut monter suffisamment pour activer les interrupteurs.
	Interrupteur à flotteur défectueux.	Remplacer l'interrupteur à flotteur.
	Turbine ou volute obstruée.	Retirer ce qui bloque.
La pompe fonctionne, mais ne s'éteint pas.	L'interrupteur ne peut se mettre en position d'arrêt en raison de l'interférence du côté du bassin ou d'autres obstructions.	Placer la pompe ou l'interrupteur à flotteur de manière à ce que le dégagement soit suffisant pour un mouvement libre.
	Interrupteur à flotteur défectueux.	Remplacer l'interrupteur à flotteur.
La pompe tourne ou gronde, mais ne pompe pas.	Conduits d'évacuation bloqués ou restreints.	Vérifier dans la canalisation d'évacuation qu'il n'y ait pas de corps étrangers, y compris de formation de glace si la canalisation d'évacuation se trouve dans des zones froides ou si elle les traverse.
	Clapet antiretour bloqué en position fermée ou installé à l'envers.	Retirer tout clapet antiretour et vérifier qu'il fonctionne librement et est bien installé.
	Robinet-vanne ou clapet à bille fermé.	Ouvrir le robinet-vanne ou le clapet à bille.
	La hauteur totale (hauteur de levage) dépasse les capacités de la pompe.	Acheminer la tuyauterie à un niveau inférieur. Si ce n'est pas possible, une pompe plus grande peut être nécessaire. Consultez Liberty Pumps.
	Obstruction de la pompe ou d'un tuyau.	Retirer ce qui bloque.
La pompe ne débite pas la capacité appropriée.	Vanne(s) d'évacuation partiellement fermée(s) ou obstruée(s).	Vérifier dans la canalisation d'évacuation qu'il n'y ait pas de corps étrangers, y compris de formation de glace si la canalisation d'évacuation se trouve dans des zones froides ou si elle les traverse.
	Clapet antiretour partiellement obstrué.	Élever le niveau de liquide de haut en bas pour dégager; retirer le clapet antiretour pour éliminer l'obstruction.
	La hauteur totale (hauteur de levage) dépasse les capacités de la pompe.	Rediriger le tuyau à un niveau inférieur. Si ce n'est pas possible, une pompe plus grande peut être nécessaire. Consultez Liberty Pumps.
	Obstruction de la pompe ou d'un tuyau.	Retirer ce qui bloque.
Les cycles de la pompe sont courts.	Clapet antiretour non installé, coincé ouvert ou fuit.	Installer le(s) clapet(s) antiretour; enlever le clapet antiretour et vérifier la liberté de fonctionnement et l'installation correcte.
La pompe fonctionne périodiquement lorsque les accessoires ne sont pas utilisés.	Clapet antiretour non installé, coincé ouvert ou fuit.	Installer le(s) clapet(s) antiretour; enlever le clapet antiretour et vérifier la liberté de fonctionnement et l'installation correcte.
	Les accessoires coulent.	Réparer les accessoires au besoin pour éliminer les fuites.

Tableau 1. Matrice de dépannage (suite)

Problème	Cause possible	Mesure correctrice
La pompe fait du bruit.	Raccordements des tuyaux à la structure de la maison trop rigides.	Remplacer une partie du tuyau d'évacuation par un boyau ou un raccord en caoutchouc.
	Corps étrangers dans les cavités du rotor.	Nettoyer la cavité de la turbine.
	Rotor brisé.	Consulter Liberty Pumps pour obtenir des renseignements sur le remplacement de la turbine.
	Roulements usés.	Retourner la pompe à une installation de réparation agréée.
Le disjoncteur saute de manière répétée.	Protection du circuit d'une intensité insuffisante.	Vérifier le calibre et remplacer par une taille adéquate.
	Autre appareil sur le même circuit.	La pompe nécessite un circuit distinct.
	La pompe est raccordée à une rallonge, ou le câblage est inadéquat ou compromis.	Demander à un électricien de vérifier le câblage.
	Tension inadéquate.	Demander à un électricien de vérifier tous les câbles au niveau des branchements et de s'assurer que la capacité et la tension sont adéquates.
	La pompe est obstruée.	Retirer ce qui bloque.
	Accumulation de débris.	Nettoyer le boîtier du moteur.

Garantie

Liberty Pumps Wholesale Products Garantie limitée

Liberty Pumps, Inc. garantit que ses produits de gros sont exempts de tout défaut de matériau et de fabrication pour une période de trois (3) ans à partir de la date d'achat (à l'exception des batteries). La date d'achat est déterminée par un reçu de vente daté indiquant le modèle et le numéro de série de la pompe. Le reçu de vente daté doit accompagner la pompe retournée si la date de retour est supérieure de trois ans à la date de fabrication indiquée sur la plaque signalétique de la pompe.

L'obligation du fabricant en vertu de la présente garantie se limite à la réparation ou au remplacement de toute pièce jugée défectueuse par le fabricant, à condition que la pièce ou l'appareil soit retourné fret port payé au fabricant ou à son centre de service autorisé, et à condition qu'il n'y ait aucune preuve que les critères suivants annulant la garantie sont en cause:

Le fabricant ne sera pas responsable en vertu de la présente garantie si le produit n'a pas été installé, utilisé ou entretenu conformément aux instructions du fabricant; s'il a été démonté, modifié, dégradé ou altéré; si le cordon électrique a été coupé, endommagé ou épissé; si la sortie de la pompe a été réduite; si la pompe a été utilisée à des températures d'eau supérieures à celles d'un service normal, ou dans de l'eau contenant du sable, de la chaux, du ciment, du gravier ou autres abrasifs; si le produit a été utilisé pour pomper des produits chimiques, de la graisse ou des hydrocarbures; si un moteur non submersible a été soumis à une humidité excessive; ou si l'étiquette portant le modèle et le numéro de série a été retirée.

Liberty Pumps, Inc. ne sera pas responsable des pertes, dommages ou dépenses découlant de l'installation ou de l'utilisation de ses produits, ni des dommages indirects, accessoires et consécutifs, y compris les coûts de retrait, de réinstallation ou de transport.

Il n'y a aucune autre garantie expresse. Toute garantie implicite, y compris celles de qualité marchande et d'aptitude à une fin particulière, sont limitées à une durée de trois ans à partir de la date d'achat. La présente garantie comprend le recours exclusif de l'acheteur et exclut, lorsque permis par la loi, toute responsabilité pour dommages consécutifs ou accessoires en vertu de toutes autres garanties.